

# INTERROLL DRUM MOTOR 80S-SMP



电动滚筒  
80S-SMP

用于小型轻载输送机的紧凑优质型驱动

## 产品说明

电动滚筒由于其所具有的强度、可靠性和零维护，成为超市应用的完美选择。

- ✓ 小型轻载输送机
- ✓ 瓶子回收
- ✓ 三相或单相交流感应电机
- ✓ 单额定电压
- ✓ 电机整机保护
- ✓ 工程塑胶行星齿轮变速箱
- ✓ 噪音低
- ✓ 超市收银输送机
- ✓ 轻便
- ✓ 免维护
- ✓ 终生润滑
- ✓ 可逆

注意：对于无皮带的应用，请使用变频器。

## 技术数据

电机参数	
电机类型	异步鼠笼电机, IEC 34 (VDE 0530)
电机绕组绝缘等级	F 级, IEC 34 (VDE 0530)
电压	230/400 V $\pm$ 5 % (IEC 34/38) 115 V 60 Hz (根据订购要求)
频率	50 Hz
内轴密封系统	双唇密封件, NBR
外轴密封系统	转向密封件, NBR (可选)
保护等级	IP64 (IP66 可选)
过热保护	双金属开关
环境温度, 三相电机	+5 至 +40 °C
环境温度, 单相电机	+10 至 +40 °C

尺寸	
外管长度 SL	260 至 952 mm

## 订购信息

请参阅本产品目录末尾的折页。

## 材料类型

部件	型号	材料	
		铝	低碳钢
外管	冠状		✓
	圆柱形		✓
端盖	标准	✓	
轴盖	标准	✓	

## 选件

- 摩擦传动皮带包胶
- 机械防倒转器
- 平衡
- 低温油
- UL/cUL 安全认证
- 非水平安装 (角度超过  $\pm 5^\circ$ )

注意：请参阅电动滚筒目录，获得详细信息。

## 附件

- 防振支架, 请参见页面 44
- 改向滚筒, 请参见页面 46
- 输送机滚筒, 请参见页面 48

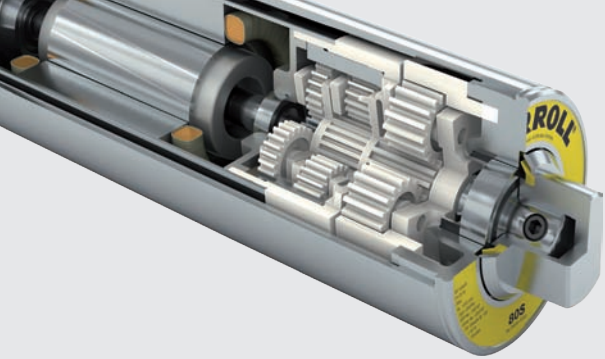

# INTERROLL DRUM MOTOR 80S-SMP

用于小型轻载输送机的紧凑优质型驱动

电动滚筒  
80S-SMP

## 产品系列

下表概述了几种可能的电机类型。订购时，请根据折页中的配置表指定具体类型。

### 三相电机机械参数

$P_N$ kW	np	gs	i	v m/s	$n_A$ min <sup>-1</sup>	$M_A$ Nm	$F_N$ N	TE N	SL <sub>最小值</sub> mm
0,04	4	3	78,55	0,07	16,8	19,5	479	2.000	270
			71,56	0,08	18,4	17,8	437	2.000	270
			63,51	0,09	20,8	15,8	387	2.000	270
0,05	2	3	115,20	0,10	23,9	16,8	412	2.000	270
0,06	4	2	19,20	0,29	68,8	7,5	183	1.500	295
			16,00	0,35	82,5	6,2	152	1.500	295
			13,09	0,43	100,8	5,1	125	1.500	295
0,075	2	3	96,00	0,13	29,4	20,6	505	2.000	270
0,085	2	3	78,55	0,15	35,6	19,5	479	2.000	270
			71,56	0,17	39,1	17,8	437	2.000	270
			63,51	0,19	44,1	15,8	387	2.000	270
			52,92	0,23	52,9	13,2	323	2.000	270
			48,79	0,24	57,4	12,1	298	2.000	270
			43,30	0,28	64,7	10,8	264	2.000	270
			19,20	0,62	145,8	5,0	123	1.500	270
			16,00	0,75	175,0	4,2	103	1.500	270
13,09	0,91	213,9	3,4	84	1.500	270			

$P_N$	额定功率
np	极数
gs	齿轮级数
i	齿轮比
v	外管额定速率
$n_A$	外管额定转速
$M_A$	电动滚筒额定扭矩
$F_N$	电动滚筒额定皮带拉力
TE	最大皮带张力
SL <sub>最小值</sub>	最短外管长度

### 单相电机机械参数

$P_N$ kW	np	gs	i	v m/s	$n_A$ min <sup>-1</sup>	$M_A$ Nm	$F_N$ N	TE N	SL <sub>最小值</sub> mm			
0,025	4	3	115,20	0,05	11,5	17,8	436	2.000	285			
			96,00	0,06	13,8	14,8	364	2.000	285			
			78,55	0,07	16,8	12,1	297	2.000	285			
		2	71,56	0,08	18,4	11,0	271	2.000	285			
			19,20	0,29	68,8	3,1	77	1.500	285			
			16,00	0,35	82,5	2,6	64	1.500	285			
0,05	2	3	115,20	0,10	23,9	16,8	412	2.000	260			
			96,00	0,12	28,6	14,0	343	2.000	260			
			78,55	0,15	35,0	11,4	281	2.000	260			
			71,56	0,16	38,4	10,4	256	2.000	260			
			63,51	0,18	43,3	9,3	227	2.000	260			
			52,92	0,22	52,0	7,7	189	2.000	260			
		2	48,79	0,24	56,4	7,1	175	2.000	260			
			43,30	0,27	63,5	6,3	155	2.000	260			
			19,20	0,61	143,2	2,9	72	1.500	260			
			16,00	0,73	171,9	2,5	60	1.500	260			
			13,09	0,90	210,1	2,0	49	1.500	260			
			0,075	2	3	96,00	0,12	28,6	21,4	525	2.000	270
78,55	0,15	35,0				17,5	430	2.000	270			
71,56	0,16	38,4				16,0	391	2.000	270			
63,51	0,18	43,3				14,2	347	2.000	270			
52,92	0,22	52,0				11,8	290	2.000	270			
48,79	0,24	56,4				10,9	267	2.000	270			
2	43,30	0,27			63,5	9,7	237	2.000	270			
	19,20	0,61			143,2	4,5	111	1.500	270			
	16,00	0,73			171,9	3,8	92	1.500	270			
	13,09	0,90			210,1	3,1	75	1.500	270			
	0,085	2			3	78,55	0,15	35,0	20,2	496	2.000	285
						71,56	0,16	38,4	18,4	452	2.000	285
63,51			0,18	43,3		16,3	401	2.000	285			
52,92			0,22	52,0		13,6	334	2.000	285			
48,79			0,24	56,4		12,6	308	2.000	285			
43,30			0,27	63,5		11,1	273	2.000	285			
2	19,20	0,61	143,2	5,2	128	1.500	285					
	16,00	0,73	171,9	4,3	106	1.500	285					
	13,09	0,90	210,1	3,5	87	1.500	285					
	0,11	2	3	63,51	0,18	43,3	20,7	508	2.000	285		
				52,92	0,22	52,0	17,2	423	2.000	285		
				48,79	0,24	56,4	15,9	390	2.000	285		
2			43,30	0,27	63,5	14,1	346	2.000	285			
			19,20	0,61	143,2	6,6	162	1.500	285			
			16,00	0,73	171,9	5,5	135	1.500	285			
13,09	0,90	210,1	4,5	110	1.500	285						

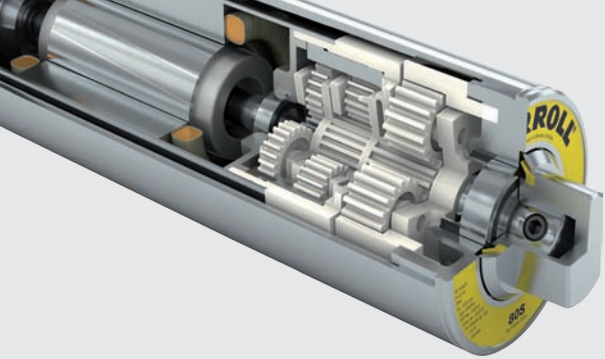

# INTERROLL DRUM MOTOR 80S-SMP

用于小型轻载输送机的紧凑优质型驱动

电动滚筒  
80S-SMP

## 电缆规格

- 6 x 0,5 mm , 7 x 0,5 mm
- 用于正确安装的丝扣锁销
- Ø 电缆: 7 mm
- 长度: 1,5 / 2 / 3 / 5 m (如有要求, 可提供其它长度)
- 如有要求, 可提供用于频率转换器操作的屏蔽电缆和无卤素电缆

## 接线图

关于接线图, 请参阅页面 90的规划部分。



图: 轴盖

电动滚筒的重量取决于其长度。

外管长度 SL, 单位: mm	260	重量增加 0,6 kg, 如果长度增加 50 mm	952
平均重量, 单位: kg	4,6		13,1

## 尺寸

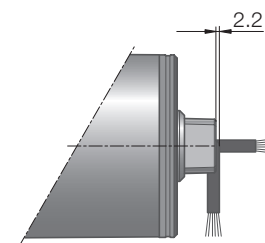

图: 带直管接头的电动滚筒

类型	Ø A mm	Ø B mm
80S-SMP 冠状外管长度 SL 260 至 602 mm	81,5	80,0
80S-SMP 冠状外管长度 SL 602 至 952 mm	83,0	81,0
80S-SMP 圆柱形外管长度 SL 260 至 602 mm	80,5	80,5
80S-SMP 圆柱形外管长度 SL 602 至 952 mm	83,0	83,0

接头尺寸

标准长度和重量

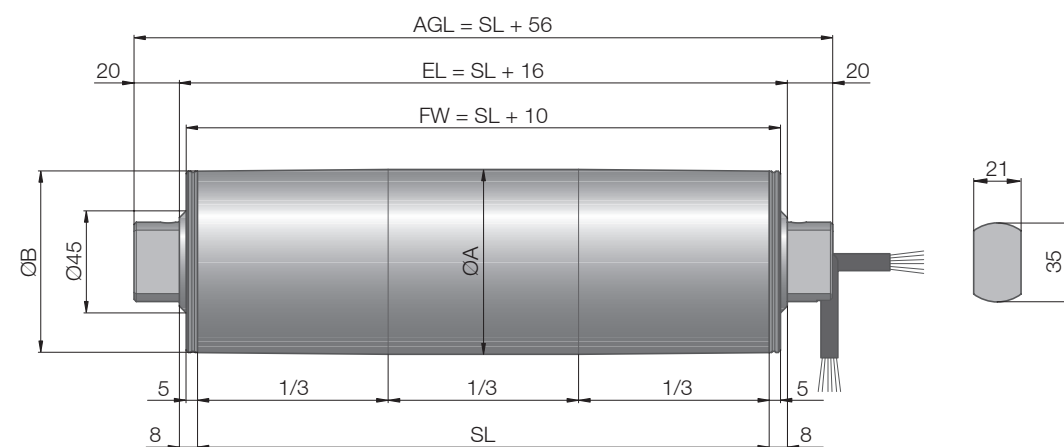
标准尺寸